

Justeringsanvisningar låskolvar

Låskolv	E	Justering i °	Presstryck-justering i mm	Låskolv	P	Justering i °	Presstryck-justering i mm
		Utgångsläge 	-			Utgångsläge 	-
		 90° 90°	+/- 0,8			 90° 90°	+/- 0,8

Låskolv	V	Justering °	Presstryck-justering i mm		Höjd-justering i mm	
		Utgångsläge 	-			
		 90° 90°	+/- 0,8		+/- 0,2	
		 180° 180°	-		+/- 0,4	
		 270° 270°	+/- 0,8		+/- 0,6	
		 360° 360°	-		+/- 0,8	
		0 = G Utgångsläge 			- 0,8 mm max. justering + 0,8 mm max. justering	

Gångjärnssidor K, A, E5

Justeringsanvisningar

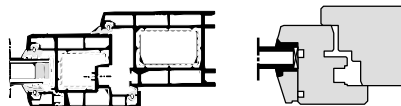

Justering av ROTO beslagsdelar får endast utföras av auktoriserad fackpersonal.

Kompositfönster och -dörrar
Gångjärnssida K

Gångjärnssida A*

Träfönster och -dörrar
Gångjärnssida E5

Gångjärnssida A*

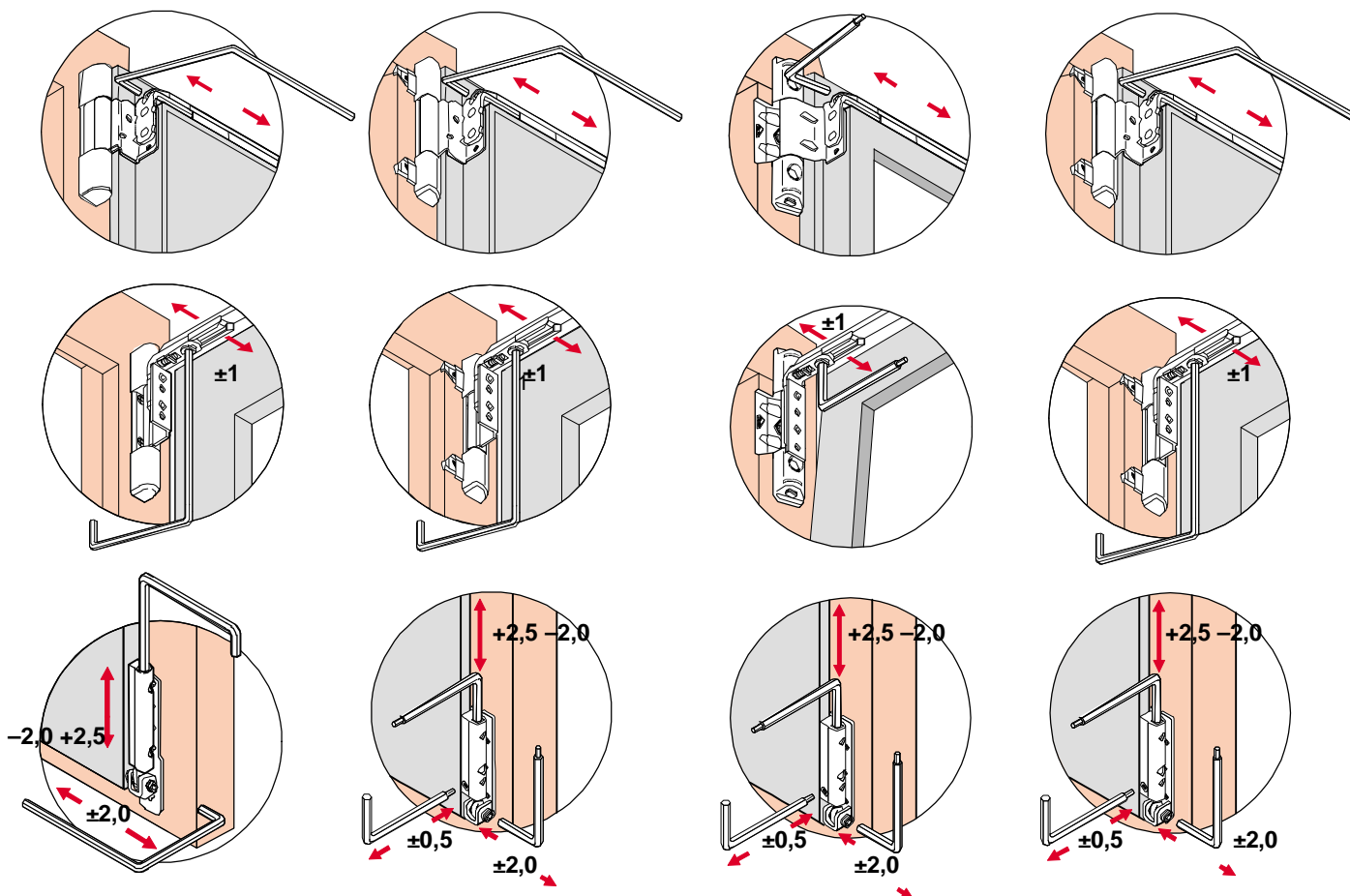

Justeringsverktyg:

Sexkantsnyckel 4 mm
P 010 A 2100

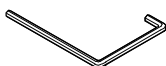

Sexkantsnyckel 2,5/4 mm 2,5/4 mm
P 010 A 2400

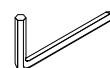

* Om täckhylsor (för gångjärn) och gångjärnssäkring monteras ändras de angivna justeringsmåten.